

CARTERA DE SERRAJE

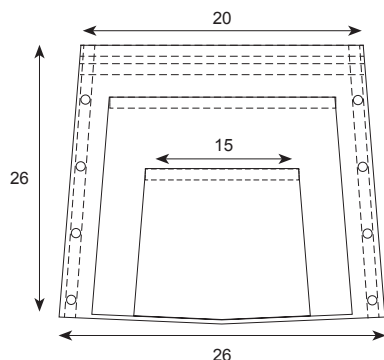

* Medidas en cm



ESPECIFICACIONES TÉCNICAS

Marcado CE:	SI
Normas CE:	NO
Cosido:	Cosido de seguridad realizado con hilo de poliéster de filamento continuo Nm 13/3 (detx 774*3), 12800 cN.
Peso en gr:	320
Alto:	26 cm
Material:	Serraje/Piel afelpado 1.6 mm - 1.8 mm
Cierre:	--
Color:	Gris/marrón
Porta-martillo:	Piel flor 1ª
Volumen ud. en m³:	0,001352
Presentación:	Blíster*1
Código EAN-13:	8436009990202

FICHA TÉCNICA

DESCRIPCIÓN



Ref.: CA-20

Cartera de trabajo. Fabricada en serraje afelpado de 1.6-1.8 mm.

Cartera amplia y cómoda, con 2 bolsillos principales y 2 bolsillos porta-lápices secundarios.

Cartera profesional para trabajos prolongados donde se requieren productos de gran resistencia al desgaste.

*Incorpora porta-martillo PO-25 sin cargo.

Ver ficha del equipo

LIMPIEZA/ALMACENAMIENTO

No se deben utilizar productos químicos o abrasivos.

En caso de haberse humedecido, NO secar ante una fuente de calor, simplemente dejar secar al aire libre alejada de los rayos del sol.

Es recomendable, al ser un producto de piel, aplicar con una esponja o similar una capa fina de grasa cada año para evitar que se estropee y se mantenga en perfecto estado durante años.

Guardar en lugar fresco y seco, alejado de la humedad y temperaturas extremas.

MATERIAL



Enlace web: <http://www.patacho.es/producto/cartera-serraje---2-bolsillos>